

组合式炉具系列

900XP 400mm Electric Fry Top, Ribbed Brushed Chrome Plate

项目# _____

型号# _____

名称# _____

SIS # _____



394356 (SE911LDA0MCA)

半模块棱刷镀铬烹饪板，倾斜电力扒炉，恒温控制，配备刮刀

产品概述

产品概述

拉丝镀铬的肋状烹饪表面。温度范围为120°C~ 280°C。可安装于开口柜底座，支持桥式安装或悬臂系统上。可拆卸的抽屉可用于收集烹饪表面油脂和脂肪。主体和工作顶部的单位不锈钢外板带有Scotch Brite涂层。额外强度的工作台使用2毫米不锈钢。直角侧边允许设备之间的整齐连接

主要特性

- 安装在可调整的50毫米高的不锈钢脚上的设备或者安装在悬臂系统上
- 在烹饪面板上的大排油孔，让油污入到装在烹饪面板下面的1.5公升的容器里。
- 炉具后方和侧面装有高不锈钢防溅板。防溅板能轻松的拆卸进行清洗甚至使用洗碗机来清洗
- 特殊设计的控制旋钮系统保证防水
- IPX5 级防水保护
- 温度范围从120° 到280° C。
- 粗糙的镀铬表面具有很强的抗划痕性，便于在一天结束时进行清洁操作。
- 标配棱条刮板。
- 适用于台面安装。

结构

- 加热包表面有棱条。
- 930 毫米深的大工作面的设备
- 外面板为带有Scotch Brite涂层的不锈钢板
- 2毫米304不锈钢工作面
- 设备具有直角，激光焊接切面，成就设别与设备之间的无缝拼接。
- 烹饪表面15mm厚的拉丝镀铬，最佳的烧烤效果和易用性。

已含配件

- 1 个 刮铲 适用于坑扒炉板-美国，PNC 206420 澳大利亚和纽西兰

可选配件

- | | | |
|---|------------|--------------------------|
| • 炉具接缝密封套装 | PNC 206086 | <input type="checkbox"/> |
| • 气流转向器 120毫米 直径 | PNC 206126 | <input type="checkbox"/> |
| • 套环用于外置排烟管接口 120-130 毫米直径 | PNC 206127 | <input type="checkbox"/> |
| • 气流转向器 150毫米 直径 | PNC 206132 | <input type="checkbox"/> |
| • 套环用于外置排烟管接口 150直径 | PNC 206133 | <input type="checkbox"/> |
| • 四轮套装-两个带刹车，四个可360度转动（700/900系列）。必须安装底座脚/轮支架 | PNC 206135 | <input type="checkbox"/> |
| • 固定脚套装（船用安装） | PNC 206136 | <input type="checkbox"/> |
| • 桥式安装支架 800毫米 | PNC 206137 | <input type="checkbox"/> |
| • 桥式安装支架 1000毫米 | PNC 206138 | <input type="checkbox"/> |
| • 桥式安装支架 1200毫米 | PNC 206139 | <input type="checkbox"/> |
| • 桥式安装支架 1400毫米 | PNC 206140 | <input type="checkbox"/> |
| • 桥式安装支架 1600毫米 | PNC 206141 | <input type="checkbox"/> |
| • 前下挡板混凝土安装 800毫米 | PNC 206148 | <input type="checkbox"/> |
| • 前下挡板混凝土安装 1000毫米 | PNC 206150 | <input type="checkbox"/> |
| • 前下挡板混凝土安装 1200毫米 | PNC 206151 | <input type="checkbox"/> |
| • 前下挡板混凝土安装 1600毫米 | PNC 206152 | <input type="checkbox"/> |
| • 1/2型扒炉排水管道 | PNC 206153 | <input type="checkbox"/> |
| • 桥式安装支架 400毫米 | PNC 206154 | <input type="checkbox"/> |
| • 2侧下挡板-水泥地台安装-900系列 | PNC 206157 | <input type="checkbox"/> |
| • 前下挡板800毫米 | PNC 206176 | <input type="checkbox"/> |
| • 前下挡板1000毫米 | PNC 206177 | <input type="checkbox"/> |
| • 前下挡板1200毫米 | PNC 206178 | <input type="checkbox"/> |
| • 前下挡板1600毫米 | PNC 206179 | <input type="checkbox"/> |
| • 1套下挡板-900系列 | PNC 206180 | <input type="checkbox"/> |

审核: _____

- 2块面板用于设备背部管道接口处（单独安装） PNC 206181
- 2块面板用于维修管道（背靠背） PNC 206202
- 4个座脚适用于混凝土安装（不适合900许库尔座地式烧烤炉） PNC 206210
- 烟气冷凝器用于1型直径150毫米 PNC 206246
- 烟道后挡板 800毫米 PNC 206304
- 后部扶手800毫米-船用 PNC 206308
- 后部扶手1200毫米-船用 PNC 206309
- 扒炉用集油容器 适合700系列扒炉台面（400毫米和800毫米）和900系列扒炉台面（800毫米） PNC 206346
- 底座脚/轮支架 800毫米 适用于700/900系列 PNC 206367
- 底座脚/轮支架 1200毫米 适用于700/900系列 PNC 206368
- 底座脚/轮支架 1600毫米 适用于700/900系列 PNC 206369
- 底座脚/轮支架 2000毫米 适用于700/900系列 PNC 206370
- 后挡板 800毫米 适用于700/900系列 PNC 206374
- 后挡板 1000毫米 适用于700/900系列 PNC 206375
- 后挡板 1200毫米 适用于700/900系列 PNC 206376
- 排气管内置网状隔层，400毫米（700xp/900系列） PNC 206400
- 刮铲 适用于坑扒炉板-美国，澳大利亚和纽西兰 PNC 206420
- - NOT TRANSLATED - PNC 206455
- 侧面扶手-右边/左边-900xp系列 PNC 216044
- 前沿扶手- 400毫米 PNC 216046
- 前沿扶手- 800毫米 PNC 216047
- 前沿扶手-1200毫米 PNC 216049
- 前沿扶手-1600毫米 PNC 216050
- 2个侧板适合座地式设备 PNC 216134
- 800毫米扒炉排水管道 PNC 216153
- 大扶手（扶手栏） 400毫米 PNC 216185
- 大扶手（扶手栏） 800毫米 PNC 216186
- 2个侧板适合座台式设备 PNC 216278
- 稳压阀用于燃气设备 PNC 927225

前视

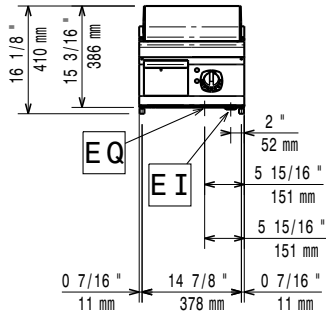

侧视

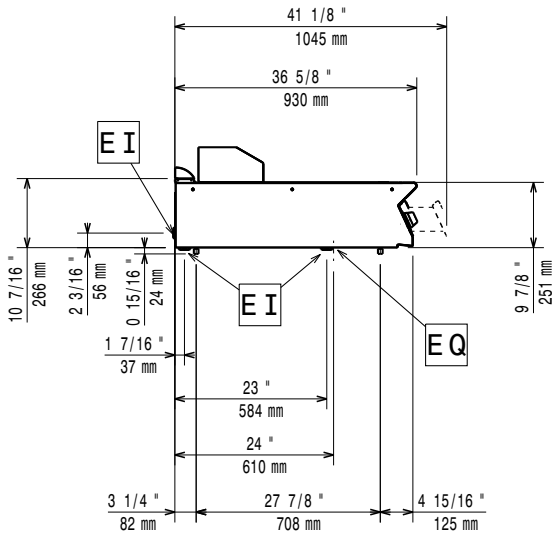

EI = 接电
EQ = 等电位螺丝

俯视

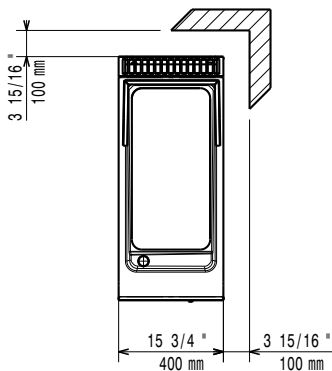

电源

电源规格:

394356 (SE911LDAOMCA) 380-400 V/3 ph/50-60 Hz
总功率: 7.5 kW

主要信息

外部尺寸(宽):	400 mm
外部尺寸(深):	930 mm
外部尺寸(高):	250 mm
净重:	55 kg
运输重量:	53 kg
运输高度:	580 mm
运输宽度:	470 mm
运输深度:	1020 mm
运输体积:	0.28 m ³

If appliance is set up or next to or against temperature sensitive furniture or similar, a safety gap of approximately 150 mm should be maintained or some form of heat insulation fitted.